

N. 28 REVISTA DE COMUNICACIÓN INTERNA DE LA OFICINA ESPAÑOLA DE PATENTES Y MARCAS
AÑO IX • 1^{er} CUATRIMESTRE 2007

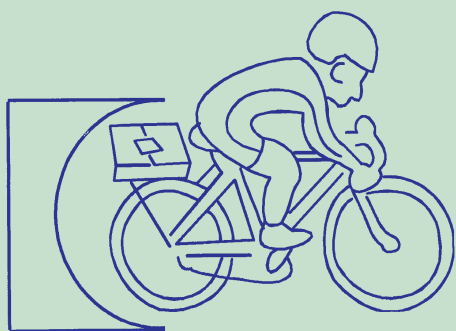

- EL MINISTRO DE INDUSTRIA, TURISMO Y COMERCIO, JOAN CLOS, VISITA LA OFICINA ESPAÑOLA DE PATENTES Y MARCAS.
- JORNADAS DE INFORMACIÓN TECNOLÓGICA SOBRE COOPERACIÓN DE PATENTES EN IBEROAMÉRICA.
- PRIMER SIMPOSIUM INTERNACIONAL SOBRE DISEÑOS INDUSTRIALES.



MARCHAMOS

EDITA:

Oficina Española
de Patentes y Marcas
Paseo de la Castellana, 75
28071 MADRID

COORDINACIÓN:

Rosina Vázquez de Parga Pardo
Rafael de la Cierva García-Bermúdez

COMITÉ DE REDACCIÓN:

Joaquín Angoloti Benavides
Valentín Anguiano Mañero
Leopoldo Belda Soriano
Ana Cariño Fraise
Mónica Castilla Baylos
Carmen del Olmo Ochoa
Laura María Iglesias Gómez
Felipe Monge Zamorano
Asha Sukhwani
Verónica Tejedor Sánchez

COLABORACIONES:

Joaquín Angoloti Benavides
Leopoldo Belda Soriano
Rafael de la Cierva García-Bermúdez
Aurora Hernández Agustí
Carlos García Negrete
Laura María Iglesias Gómez
Elena Pina Martínez
Asha Sukhwani

FOTO PORTADA:

Ciudad Inca de Machu Picchu, Perú
(Asha Sukhwani)

NIPO: 703-07-004-06
Depósito legal: M. 26.269-2000
Impreso en: Impresos y Revistas, S. A.



SUMARIO

EDITORIAL 3

LA OEPM, A FONDO 4

- El Ministerio de Industria, Turismo y Comercio, Joan Clos, visita la Oficina Española de Patentes y Marcas
- Celebración del Primer Simposium Internacional sobre diseños industriales. Un día en Buenos Aires

NOTICIAS DE LA OFICINA 8

- Convenio de colaboración entre la Oficina Española de Patentes y Marcas y la Universidad Autónoma de Madrid
- La OEPM y EOI crean el primer juego escolar digital para fomentar el conocimiento de las patentes y las marcas
- Nuevos titulados superiores
- Nuevos examinadores en el programa CIBIT
- Reunión Extraordinaria sobre Materias relativas a Clasificación de Patentes con los países Miembros de la Oficina Europea de Patentes (EPO)
- Invención para capturar dióxido de carbono
- Exposición en la OEPM ¡campeones, cada día!
- Celebración de ferias
- Convocatoria de plazas para nuevos titulados superiores
- Celebración examen para la obtención de la condición de agente europeo de patentes
- Comienza el proyecto "Community Patent Review"
- Aumenta el número de solicitudes PCT

VISITAS DE LA OEPM 13

- Visita de una delegación del INPI de Portugal 12/2/07
- Visita de una delegación del IMPI de México
- Visita de una delegación de la judicatura china

COLABORACIONES 15

- Viaje al Sahara
- El "Coaching"
- La noche del apagón
- La polilla anino de Filipinas
- Perú, el país de los incas
- Romance del examinador

PATENTES QUE HICIERON HISTORIA 29

- Los vaqueros o blue jeans

PATENTES CURIOSAS 30

- Cono para helado motorizado
- Dispositivo para ahuyentar roedores

FOTOS DE ANTAÑO 31

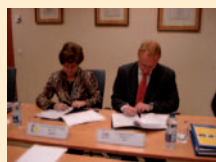
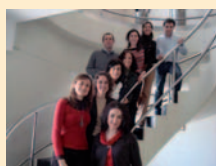



COMENZAMOS este nº 28 de nuestra revista Marchamos con la visita que hizo nuestro Ministro de Industria, Turismo y Comercio Joan Clos a la sede de la Oficina Española de Patentes y Marcas (O.E.P.M.). Esta visita a nuestras instalaciones tuvo un especial significado habida cuenta del traslado de sede que acabábamos de hacer, y supone de hecho un espaldarazo a la finalización de todo este largo proceso de adaptación.

Informamos también de las III Jornadas de Información Tecnológica y otros ámbitos de Cooperación en Materia de Patentes, celebradas en Cartagena de Indias a principios de este año.

Especial interés ha tenido la celebración del Primer Simposium Internacional sobre Diseños Industriales, con la presencia de nuestra Directora General los días 20 y 21 de marzo pasado.

Dentro del apartado de Noticias recogemos un sinfín de actuaciones en las que ha estado nuestra Oficina de una manera muy activa, entre ellas El convenio de Colaboración con la Universidad Autónoma, la creación de un Juego escolar para el fomento de la P.I., la Reunión extraordinaria sobre la Clasificación en el seno de E.P.O., la Exposición ¡Campeones cada día! etc.

Como visitas recogemos la de los IMPI tanto Portugués como el de Méjico y una delegación de adjudicatura China.

Dentro de "Colaboraciones" destacamos el artículo dedicado al Sahara viendo como viven allí en los campamentos, un segundo artículo sobre un tema de moda actual en las organizaciones como es el del "coaching", otro sobre "la noche del apagón", uno naturalista sobre "la polilla anino de Filipinas", otro de interés sobre "Perú", y finalmente "el romance del examinador" de javier Haering.

Finalmente concluimos con los apartados de Patentes históricas y curiosas, así como un apartado de fotografía antigua que nos gustaría desarrollar próximamente.

LA REDACCIÓN DE LA REVISTA

LA OEPM A FONDO

EL MINISTRO DE INDUSTRIA, TURISMO Y COMERCIO, JOAN CLOS, VISITA LA OFICINA ESPAÑOLA DE PATENTES Y MARCAS

El 30 de enero, el Ministro de Industria Turismo y Comercio visitó la OEPM. Después de una breve reunión con el equipo directivo, visitó la Biblioteca de la Oficina y realizó un recorrido por la exposición “Campeones cada día” que se mostraba esos días en el vestíbulo.



III JORNADAS DE INFORMACIÓN TECNOLÓGICA Y OTROS ÁMBITOS DE COOPERACIÓN EN MATERIA DE PATENTES EN IBEROAMÉRICA CELEBRADAS EN CARTAGENA DE INDIAS DEL 27/2/2007 AL 1/3/2007

Por tercer año consecutivo la OEPM, en colaboración con la AECI, organizó unas jornadas para que los diferentes organismos públicos iberoamericanos relacionados con el ámbito de las patentes y la información tecnológica (oficinas nacionales, universidades, organismos relacionados con la innovación o transferencia de tecnología...) compartiesen unos días en la ciudad de Cartagena de Indias (Colombia) en los que debatir a cerca de diferentes aspectos de dichos temas. Las jornadas continuaron la senda iniciada en la misma ciudad en 2005, con la celebración de la 1ª edición, y mantenida en 2006, con la celebración en Santa Cruz (Bolivia) de la 2ª edición.

Las ediciones anteriores trataron temas tales como la actualización del marco de cooperación iberoamericano en patentes e información tecnológica (ver revista Marchamos nº 25), la documentación electrónica de patentes (Latipat, CIP y bases de datos de Conocimientos Tradicionales) o la promoción de una Red de centros de difusión de patentes e información tecnológica. En esta edición se decidieron como temas

principales los siguientes: actividades de difusión e información tecnológica en las oficinas de patentes, gestión de la calidad en los procedimientos establecidos en las oficinas de patentes y actividades de asesoramiento y formación en propiedad industrial.



Las Jornadas continuaron celebrándose bajo un esquema que las acerca más a un taller de trabajo o “macro mesa redonda”, con intervenciones individualizadas

de la casi totalidad de los participantes, que al clásico seminario en el que se invita a expertos puntuales para que expongan sus conocimientos, experiencias o posiciones sobre un tema ante un público básicamente receptor.

Por ello, las jornadas, a las que asistieron 25 participantes, dos de ellos de la OEPM, se estructuraron en tres áreas correspondientes a los tres temas a tratar y a los tres días disponibles. La dinámica de la jornada comenzaba con exposiciones por los diferentes intervinientes con duración ceñida a 20 minutos, organizados por el moderador del día, a los que seguían debates en la sesión de la tarde junto con la elaboración de un documento resumen de los temas tratados.

Uno de los aspectos más interesantes fue la participación de profesionales provenientes de diferentes organismos nacionales con competencias en la innovación tecnológica, transferencia de tecnología y demás aspectos no estrictamente ligados a las actividades más clásicas

de las oficinas nacionales (casi en igual número a los pertenecientes a éstas), lo que permitió obtener una visión complementaria de la situación en cada país de dichas actividades, de sus necesidades y los retos a los que se enfrentan dada la diversidad de desarrollo y situación tanto de las políticas nacionales en propiedad industrial como de las propias oficinas e instituciones relacionadas.

Como logro destacado está el compromiso adquirido por varias oficinas en la organización de la 1ª Feria Regional de inventores de Iberoamérica, durante el primer trimestre de 2008, a celebrar en la sede del Centro Nacional de Registros de El Salvador. A dicho evento acudirá una selección de los inventores nacionales que hayan sido reconocidos con los mejores galardones en sus respectivas ferias nacionales celebradas durante 2007. La OEPM se comprometió a colaborar en la organización de dicha Feria y compartir con las oficinas iberoamericanas su experiencia de participación en eventos similares.

CELEBRACIÓN DEL PRIMER SIMPOSIUM INTERNACIONAL SOBRE DISEÑOS INDUSTRIALES. UN DÍA EN BUENOS AIRES

Los días 20 y 21 de marzo de 2007 se celebró en Buenos Aires el Primer Simposio Internacional sobre Diseños Industriales. El evento estuvo organizado por la OMPI y el Instituto Nacional de la Propiedad Intelectual (INPI) de Argentina, con la colaboración de la OEPM.

Cuando aterrizamos en Buenos Aires hacía un día espléndido. Un buen desayuno hizo que nos sintieramos realmente bien cuando llegamos al Hotel Emperador en la gran Avda del Libertador; una ducha y un cambio de ropa hicieron el resto y a eso de las once de la mañana salíamos a recorrer la ciudad. Nos recibió una ciudad soleada y alegre, elegante, cosmopolita, ajetreada, llena de parques, jardines y monumentos. Yo me dejé llevar por una anfitriona especial: la directora de la Oficina, Teresa Mogin, que al día siguiente tendría que hacer su aportación al simposio, pero que hoy estaba dispuesta a ser una guía de primera. Aunque hacía buen sol la temperatura era muy agradable, ideal para un día de paseo.

Empezamos el paseo por la Torre de los Ingleses, de estilo renacentista inglés del S.XVI, monumento en el extremo de la plaza Britannia; unida a esta plaza, la Plaza de San Martín, en honor del General José Francisco de San Martín, llamado "El Libertador", en la que se encuentra el primer monumento ecuestre del país, 1862. Llamaban la atención en todas las avenidas y parques unos árboles con flores rosas a los que denominan "palos borrachos" y otros con flores azules llamados jacarandás. El colorido de los árboles y las grandes extensiones de árboles en parques, avenidas y jardines era apabullante.

Continuamos por la calle Florida, peatonal, que recibe a diario millones de visitantes, donde se encuentran las Galerías Pacífico, de 1889, declaradas Monumento Histórico Nacional. La calle es comercial, llena de vida y de gente, de todo tipo de tiendas y de

souvenirs, alegre. En las calles, en cualquier esquina, un edificio de los siglos XVIII o XIX, majestuoso. Para hacernos una idea, hay muchas zonas de la ciudad que recuerdan a París.

Seguimos hacia Puerto Madero, zona auténticamente deprimida hace unos años, que es ahora, un lugar delicioso lleno de sitios agradables para estar, tomar un café, buenos restaurantes, el río de La Plata a un lado, con sus yates y sus barquitos, la Avenida de Eduardo Madero al otro. Sus docks abandonados han sido transformados en lofts, oficinas, restaurantes y espacios de arte. En uno de sus restaurantes, "La Cabaña de las Lilas", hicimos los honores que corresponden a la carne argentina.

Y andando conocimos el edificio de Correos, la Casa Rosada, la Plaza de Mayo, el Cabildo, sede del gobierno en la época colonial, la Catedral Metropolitana, del s.XVIII, de estilo neoclásico que guarda los restos de El Libertador. A continuación, en la Avda de Mayo, había edificios con fachadas impresionantes, una de ellas la del Café Tortoni, donde nos fotografiamos con Carlos Gardel nada menos; allí tomamos un café, entre mesas, sillas, ventanas, espejos y maderas, que nos transportaron un siglo atrás.

Hicimos kilómetros de paseo y también alguna compra que otra, nos daba tiempo a todo. Se puede comprar de todo pero ya conocemos la fama de la piel argentina, el dulce de leche,...y alfajores ¡qué ricos!; ¡ah!, y carpincho, que es el nombre de un animal, cuya piel se utiliza para chaquetas y marroquinería en general.

Y así, haciendo fotos y kilómetros nos dieron las ocho de la tarde y el INPI, ¡qué detalle!, nos dio una cena de bienvenida en el restaurante La Esquina de Homero Manzi, donde nos ofrecieron un precioso espectáculo de tango tango como dicen los de allá. Unos bailarines y cantantes fabulosos que nos dieron una clase magistral de tan difícil arte.

Este primer día de aterrizaje nos dejó una magnífica disposición para afrontar los dos días de trabajo que teníamos por delante. Todo iba a salir bien, la ponencia que iba a impartir la directora y el simposio. Luego pudimos comprobar que la OEPM quedó a la altura que le corresponde y que la organización del Simposio había sido todo un éxito. La verdad es que Teresa lo hacía todo muy fácil. Se notaba además, el aprecio con que había sido recibida tanto por los representantes del INPI argentino como por las personas que acudieron en representación de la OMPI.

Comenzó el primer día de sesiones. La sesión de la mañana se fue desarrollando entre las experiencias y exposiciones de unos y otros; un café intermedio siempre servía para conocernos un poco más, para tratar con personas de países de los que conocemos poco, para una breve charla, para aclarar algún punto sobre la última exposición, etc.

A lo largo de casi dos días se fueron desgranando las experiencias de muchos países en torno al diseño industrial. Primero se nos expusieron los motivos por los que estábamos allí reunidos y cual era el objetivo del primer simposio que se celebraba sobre el diseño industrial en el mundo. La Ciudad de Buenos Aires en agosto de 2005 había sido declarada por la UNESCO como “**Ciudad de diseño**”, dentro del programa Red de Ciudades Creativas de la Alianza Global para la Diversidad Cultural, así que parecía un lugar más que adecuado para esta importante celebración. Argentina se había esforzado enormemente por salir adelante y el diseño había sido uno de sus puntales: edificios, circuitos comerciales, ferias, hoteles de diseño y diseño de autor. Y saliéndonos de los conceptos del diseño y su protección que es lo que nos acercó a Buenos Aires, también llevan el diseño a la gestión empresarial, creando múltiples tipos de empresas en los muchos sectores productivos.

Así, compartiendo, pudimos informarnos acerca de la evolución de las normas en los distintos países, cómo se pueden relacionar los mercados locales con el mercado internacional a través de los instrumentos de los que disponemos, como el Arreglo de la Haya; pudimos saber sobre cómo se mueven los sectores productivos gestionados desde las empresas, por qué las empresas invierten y quieren proteger el diseño y de qué manera se protege esta inversión; se abordaron cuestiones relativas a la superposición de instrumentos de protección y supimos cómo hay distintas maneras de enfocar las mismas cuestiones, distintas legislaciones en muchos países, distintos condicionamientos, distintos sistemas de protección, pero, lo más importante, había un objetivo común: el acercamiento en todos los frentes mencionados y una proyección común hacia el futuro. Todo ello nos ha enriquecido y nos ha permitido ampliar nuestros conocimientos en esta materia.

Al Simposio asistieron cerca de doscientas personas, delegados de treinta países, representantes de empresa, institutos, múltiples sectores productivos interesados en lo que allí se decía .

Era importante para conocimiento de todos, explicar qué supone para un país formar parte del sistema de La Haya y adentrándonos en un mejor conocimiento del Arreglo de La Haya sobre el Registro Internacional de Dibujos y Modelos Industriales, establecido en 1925 y del que ha habido varias revisiones posteriores. La última se plasmó en el Acta de Ginebra de 2 de julio de 1999, la más completa y estudiada de todas las que ha habido y que supone un intento de armonización a nivel internacional de las legislaciones en materia de diseño. Es una Acta muy flexible, casi hecha a la carta de gran variedad de países, que examina la forma más eficiente para proteger un diseño industrial en varias jurisdicciones.

Actualmente hay 47 miembros de La Haya entre el Acta del 99, la del 60 y la del 34. En los últimos años se ha duplicado la relación de miembros. El Arreglo de La Haya está administrado por la OMPI y el principio básico es la uniformidad. El marco jurídico es la Ley y los países que pertenecen al Sistema de La Haya se rigen por las Actas a las que pertenecen, habiendo países que pertenecen a más de una.

Las distintas exposiciones nos confirmaron que la inversión en un producto es un gran incentivo para crear y que el retorno de esa inversión puede suponer un negocio millonario, de manera que hay que cuidar la innovación formal, los intangibles y la internacionalización (D^a Teresa Mogin). Contemplamos como hay todavía países como **Estados Unidos** o **China** que dan al diseño categoría y protección de patente, aunque Estados Unidos está en vía de ratificar el Acta de Ginebra, lo que supone para el conjunto de países un salto cualitativo muy importante. Desde el 13 de noviembre de 2006, se encuentra en el Senado de EEUU dicha Acta para su estudio y posible ratificación en breve.

También la Unión Europea, en el año 2008, formará parte de este sistema como organización intergubernamental, donde sus veintisiete países podrán ser designados de una sola vez.

Países como Suiza, Alemania o Singapur, consiguieron transmitirnos la certeza de que para sus respectivos países la elección no tenía duda, el registro internacional que suponía el Sistema de La Haya era el que más beneficiaba a sus empresas, porque implicaba: acceso a la protección en un número de economías importantes, una oficina, una lengua, una moneda y un sistema fácil de tasas, uniformidad en las renovaciones y un procedimiento rápido. Y si una oficina rechaza una designación, esto no quiere decir que las demás oficinas designadas vayan a rechazar . **Singapur** estaba consiguiendo transmitir a sus gentes un estilo de educación en diseño. **Suiza** es el país que más designa y que más se designa asimismo. **Alemania**, por medio de la representante de Mercedes Benz, dejó claro que, gracias a la política de la empresa de protección de los diseños se han podido enfrentar a los múltiples fraudes que se les han presentado. Solicitan la protección justo antes de sacarlo al mercado, es más seguro. Y no publican inmediatamente por problemas de confidencialidad. Registran entre 200-250 diseños al año y presentan la solicitud para partes de los vehículos o bien para diseños completos. Registran 40% Comunitarios y 22% Nacionales. También utilizan el sistema Internacional. Primero protegen en Europa; luego en Asia y en Estados Unidos. Después protegen en los países donde producen los autos y por último, si las piezas se falsifican en un cierto país, entonces van a proteger precisamente a ese país. Creen que para su empresa en concreto y para su país en general, va a ser importantísimo el vínculo que se va a crear entre la OAMI y el Acta de Ginebra.

También expusieron sus experiencias los representantes de la OAMI, de Reino Unido y del INPI de Argentina, de Reino Unido, la Oficina suiza de Berna, Marruecos y de los Países Escandinavos, así como representantes de distintos sectores productivos dieron su punto de vista y los usuarios del sistema o los agentes y abogados de propiedad industrial. Entre todos conseguimos un clima de confianza y buen hacer, un acercamiento de posturas y estamos convencidos de que se animó a un buen número de países a ratificar el Acta de Ginebra, uno de los objetivos importantes del Simposio.

Pasó el primer día completo, al final del cual la OMPI nos ofreció un coctail que tuvo lugar en los jardines del hotel (ahí fue tomada la fotografía del grupo), donde también pudimos compartir las

ideas y las dudas que se habían podido suscitar a lo largo del día, además de crear un ambiente muy agradable.

Después de la sesión de la mañana del segundo día se nos llevó a conocer unos centros de diseño que funcionan muy bien en Argentina. Desde luego quedó claro que el argentino es un hombre luchador que en una crisis se crece y sale adelante. Al menos eso sucedió con muchas empresas dedicadas al diseño.

El **Centro Metropolitano de Diseño** es una institución pública cuyo objetivo es ser el principal promotor público de la importancia económica y cultural del diseño. Fue creada con el fin de asistir a empresas, diseñadores, gerentes del diseño, ejecutivos y en general, emprendedores de la Ciudad de Buenos Aires, con el objeto de mejorar su actual competitividad, a partir del diseño y la innovación.

Las acciones del Centro se encaminan a la asistencia y colaboración de personas que quieran desarrollar empresas relacionadas con el diseño, e “incubar” las propuestas que demuestren más viabilidad. Ponen al servicio de la persona emprendedora, gerente de diseño, pymes, los éxitos de sus investigaciones y los instrumentos de asistencia técnica y financiera necesarios para recuperar y dinamizar el tejido productivo conformado por las pequeñas y medianas empresas locales, creando valor e incrementando su productividad de cara a la economía global. Así, diseñan programas que permiten poner en contacto a los diversos actores de la cadena de valor, permitiendo la transferencia de conocimientos, facilitándoles recursos y tecnologías actuales para impulsar la creación de nuevos productos. Contribuyen asimismo, a la formación de una red nacional de centros, institutos y organizaciones para fortalecer el espacio institucional del diseño.

Fue interesantísimo ver in situ, como enseñan a diseñar; ofrecen salas para el contacto entre empresario y diseñador; ayudan a diseñadores que quieren exponer, tienen maquinaria para crear prototipos de moldes de diseño; es lo que llaman una incubadora. **IncuBA** es un programa del Centro Metropolitano de Diseño que promueve el crecimiento de nuevas empresas en los campos del diseño, turismo e industrias culturales que sean económicamente sustentables, de alto valor agregado e impacto socio-cultural. De esta manera generan nuevos puestos de trabajo y afianzan a los nuevos emprendedores.

Para ubicar el **Centro Metropolitano de Diseño**, se eligió un barrio deprimido, recuperando el ex - Mercado del Pescado. Gracias a esta iniciativa, el barrio crece y mejora y el propio Centro ya se está ampliando.

Estuvimos también en el **Estudio Cabeza**, dedicado fundamentalmente al diseño de productos urbanos tales como bancos para parques, sillas, maceteros, que adornan parques y jardines en la ciudad.

Al final de la tarde nos quedamos en el barrio de Palermo y nos perdimos por sus calles llenas de árboles, casitas de dos plantas, tiendas preciosas, entrábamos en todas, nos apetecía conocer ese mundillo. Y terminamos tomando un algo y unas cervezas en una placita del barrio con un ambientazo estupendo. A mí me recordaba enormemente el barrio del Ensanche de Barcelona, cualquiera de sus cruces de calles convertidos en pequeñas plazoletas y con barecitos en las aceras, con la alegría de sus gentes y también la que nosotras poníamos, me encantó.

La mañana del día 22, cuando tocaba partir, tomamos rumbos diferentes. El cementerio de La Recoleta del que me habían hablado en Madrid, estaba cerca del hotel y hacia allí me encaminé. Curioso cementerio lleno de panteones, esculturas, parecía una pequeña villa solitaria. Cuidadísimo, llamaban la atención las tumbas modernistas o las más clásicas, tan limpias y cuidadas, con su diminuto jardín. De allí salí hacia el barrio de La Recoleta, la Avenida de Alvear, preciosa, un barrio lujoso, elegante, con tiendas exquisitas y el encanto especial que le dan los edificios no muy altos y sus calles arboladas. Una vez más me chocó la forma en que colocan los semáforos, igual que en México, no al final de la calle antes del cruce con una calle perpendicular, sino después del cruce. Y también vi, una vez más a los paseadores de perros, gente joven que llevaba atados hasta seis o siete perros que sacaban a pasear.

Así hasta las once, hora en la que con absoluta puntualidad nos encontramos en el hotel, tomamos un taxi y al aeropuerto de Ezeiza.

Hasta la vista Buenos Aires, un lugar al que se desea volver.

AURORA HERNÁNDEZ AGUSTÍ



20 y 21 de marzo de 2007 Bs. As. Argentina

Simposio Internacional Sobre Diseños Industriales



INSTITUTO NACIONAL DE LA
PROPIEDAD INDUSTRIAL
ARGENTINA



ORGANIZACIÓN MUNDIAL
DE LA PROPIEDAD
INTELLECTUAL

NOTICIAS DE LA OFICINA

CONVENIO DE COLABORACIÓN ENTRE LA OFICINA ESPAÑOLA DE PATENTES Y MARCAS Y LA UNIVERSIDAD AUTÓNOMA DE MADRID

Ayer, día 2 de marzo, la Directora General de la OEPM y el Vicerrector de Investigación de la Universidad Autónoma han renovado el convenio de colaboración que se viene suscribiendo entre ambas instituciones para realizar la catalogación y estudio de los Fondos históricos de la OEPM y el diseño, mantenimiento y actualización de un Museo Virtual de la Propiedad Industrial



LA OEPM Y EOI CREAN EL PRIMER JUEGO ESCOLAR DIGITAL PARA FOMENTAR EL CONOCIMIENTO DE LAS PATENTES Y LAS MARCAS



El 14 de marzo fue presentado por la Directora General de la OEPM, M^a Teresa Mogin, la Directora General de EOI Escuela de Negocios, Rosa Arce, y el Subdirector General de Ordenación Académica del Ministerio de Educación, Juan L. Martínez, el primer juego escolar de Patentes y Marcas, una herramienta didáctica para fomentar, entre los alumnos de 12 a 18 años de 220.133 centros escolares españoles, la importancia de la protección de los derechos de propiedad industrial e incrementar el nivel de concienciación desde la escuela.

El juego, desarrollado por la OEPM con la colaboración de EOI, pretende despertar, a través de los profesores de ESO y Bachillerato, la curiosidad e interés de los alumnos desde edad muy temprana por la solicitud y el registro de patentes y de marcas. Otro de los objetivos de esta iniciativa es que el usuario se familiarice, de una forma amena y divertida, con la nomenclatura y el procedimiento de la protección de los derechos de propiedad industrial.

La OEPM y EOI ha puesto a disposición de todos los colegios de España, de ESO y Bachillerato, el juego *Patentes y Marcas* a través de la página web de la OEPM: www.oepm.es en su sección "Todo sobre la Propiedad Industrial", apartado "Publicaciones", subapartado: "Trabajos de investigación y divulgación sobre PI".

NUEVOS TITULADOS SUPERIORES



El pasado 23 de enero de 2007 se incorporaron a la OEPM para la realización del período en prácticas, los últimos examinadores de patentes que superaron el proceso selectivo desarrollado durante el año 2006.

Asimismo incluimos una foto de los examinadores de patentes que ingresaron en 2006 y superaron el proceso selectivo desarrollado durante el año 2005.



NUEVOS EXAMINADORES EN EL PROGRAMA CIBIT

Durante el mes de marzo se han incorporado los siguientes examinadores al programa CIBIT y estarán aquí alrededor de 6 meses:



De izquierda a derecha:
Alejandro Santos Pérez – República Dominicana. – Examinador de patentes químicas, Clemente Rogel Montes de Oca – México -Examinador de patentes mecánicas, Víctor Manuel Ramírez Almanzar- República Dominicana – Examinador de patentes mecánicas.

REUNIÓN EXTRAORDINARIA SOBRE MATERIAS RELATIVAS A CLASIFICACIÓN DE PATENTES CON LOS PAÍSES MIEMBROS DE LA OFICINA EUROPEA DE PATENTES (EPO)

El día 9 de febrero, de 9:30 a 17:00 se celebró en la Oficina Española de Patentes y Marcas la **Reunión Extraordinaria sobre Materias relativas a Clasificación de Patentes con los países miembros de la Oficina Europea de Patentes (EPO)**. En dicha reunión internacional se trataron los siguientes puntos:

1. Red Europea de Patentes.
2. Uso de la Clasificación Europea de Patentes (ECLA) por parte de las oficinas de los países miembros de la EPO.
3. Intercambio de datos de clasificación entre la EPO y las oficinas de los países miembros de la EPO.
4. Proyecto Harmony.
5. Procedimientos de la Clasificación Internacional de Patentes (IPC).
6. Misceláneo.
7. Siguiete reunión.



En la reunión estaban convocados representantes de la Oficina Europea de Patentes y de las oficinas de Austria, Bélgica, República Checa, Dinamarca, Finlandia, Francia, Alemania, Grecia, Hungría, Irlanda, Italia, Lituania, Holanda, Polonia, Portugal, Rumania, Eslovaquia, España, Suecia, Suiza, Turquía y Reino Unido.

Las representantes españolas en dicha reunión internacional fueron las examinadoras de patentes: Bárbara López de Quintana y Amaya Ezcurra. En la imagen inferior, puede verse a Fergal Brady, representante de Irlanda, y Martin Price, representante de Reino Unido, en su visita a la Oficina Española de Patentes y Marcas.



INVENCION PARA CAPTURAR DIÓXIDO DE CARBONO

Richard Branson (propietario de la empresa VIRGINS) y Al Gore (exvicepresidente de los EE.UU) presentaron en Londres el pasado 9 de febrero el denominado "Virgin Earth Challenge Prize", con un importe de 25 millones de dólares, que será otorgado a aquel inventor que cree un dispositivo capaz de retirar de la atmósfera cantidades "significativas" de dióxido de carbono de la atmósfera, quizás del orden de mil millones de toneladas al año. Actualmente las emisiones anuales de dióxido de carbono a la atmósfera son del orden de 7 mil millones de toneladas.

El ganador tiene que ser capaz de demostrar que su invención es viable comercialmente y que funcionará durante al menos 10 años sin efectos negativos. Debe contribuir a la consecución de una estabilidad en el clima terrestre.

La invención puede consistir en desde bacterias que se instalarían en las tuberías de emisiones industriales a la creación de un sistema para enterrar el CO₂ o bien la invención de árboles artificiales capaces de absorber el gas de la atmósfera.

El plazo para presentar las invenciones terminará dentro de 5 años. El jurado estará compuesto por reputados científicos y ambientalistas.

(Extracto de la noticia publicada en la página web de la revista nature el 9 de febrero de 2007).

EXPOSICIÓN EN LA OEPM ¡CAMPEONES, CADA DÍA!

Los días 23 de enero a 22 de febrero tuvo lugar en la sede de la OEPM la exposición ¡Campeones, cada día!, organizada por la ADI, la Asociación de Diseñadores Industriales, que busca mostrar de forma didáctica los verdaderos valores del diseño industrial.

En esta exhibición se muestran 35 productos que han sido galardonados con un Delta y una Selección ADI. Las verdaderas aportaciones de estos productos y de sus diseños se explican, a través de siete ámbitos temáticos: *porque se ha reinventado la rueda; ofrece individualidad en serie; puede dignificar la convivencia; por el factor humano; nos permite vivir mejor, disfrutar de materia inteligente; nos hacen pensar en el medio ambiente.*

La elección del título de la exposición "¡Campeones cada día!", responde a la voluntad de querer poner de manifiesto la importancia de estos diseños premiados por ADI porque aportan un conjunto de valores más sutiles, duraderos, aunque puedan pasar desapercibidos a simple vista, que a su vez tienen que demostrar su calidad en la vida cotidiana, todos los días.

CELEBRACIÓN DE FERIAS

Durante este cuatrimestre la OEPM ha participado en diversas Ferias:

- Feria Farmamaq, Feria Internacional de Proveedores de la Industria Farmacéutica, Biofarmacéutica y Tecnología de Laboratorio, q tuvo lugar en Zaragoza los días 13 a 15 de febrero de 2007.
- Salón Internacional de las Invenciones de Ginebra, celebrado en Ginebra los días 18 a 22 de abril.
- Feria “Energy Forum”, celebrada en Barcelona durante los días 24 a 27 de abril.

CONVOCATORIA DE PLAZAS PARA NUEVOS TITULADOS SUPERIORES

El seis de abril se publicó en el Boletín Oficial del Estado la convocatoria del proceso selectivo para nuevos Titulados Superiores de Organismos Autónomos del Ministerio de Industria, Turismo y Comercio, especialidad Propiedad Industrial.

Este año se han convocado 22 plazas, para desempeñar puestos de Examinadores de Patentes.

CELEBRACIÓN EXAMEN PARA LA OBTENCIÓN DE LA CONDICION DE AGENTE EUROPEO DE PATENTES

Los días 6, 7 y 8 de marzo se celebró el examen de Agente Europeo de Patentes en el Palacio de Congresos de Madrid, organizado por la Oficina Europea de Patentes en colaboración con la Oficina Española de Patentes y Marcas.

La superación de este examen habilita para ejercer la condición de agente europeo y representar a los solicitantes de patentes europeas ante la propia Oficina Europea de Patentes.

Este es el quinto año que con carácter consecutivo se organizan tales pruebas en España con el fin de facilitar la participación de los candidatos españoles para obtener la condición de Agente Europeo. En esta convocatoria se presentaron al examen un total de 90 candidatos, lo que ha supuesto un importante aumento, de más del doble, respecto del año pasado.

COMIENZA EL PROYECTO "COMMUNITY PATENT REVIEW"

A finales de esta primavera la Oficina Estadounidense de Patentes y Marcas (USPTO) va a poner en marcha el denominado "Community Patent Review", que tiene como objetivo conseguir una mayor precisión en el examen de patentes, con el fin de asegurar que sólo reciben el monopolio de explotación aquellas invenciones que lo merecen, ya que actualmente los examinadores de dicha oficina, con salarios bajos, trabajan bajo tal presión que es frecuente la concesión de patentes sobre invenciones que no reúnen los requisitos de patentabilidad..

El proyecto consiste en que ciertas solicitudes de patente serán publicadas en un portal de Internet y el público en general tendrá la opción de dar a conocer estado de la técnica relevante en relación con dicha solicitud. Dicho estado de la técnica será trasladado al examinador, que realizará su propia búsqueda y decidirá si utiliza o no la información facilitada. El proyecto piloto estará limitado a 250 solicitudes, relacionadas principalmente con el software. Entre las compañías que han ofrecido sus solicitudes para participar en este proyecto piloto se encuentran General Electric, HP, IBM, INTEL y ORACLE. Algunas de estas compañías también han ofrecido la participación de algunos de sus empleados en el proyecto. Las solicitudes que participen en el proyecto se publicarán rápidamente y el público en general podrá proponer su estado de la técnica relevante y sus comentarios durante 4 meses.

Para más información: <http://dotank.nyls.edu/communitypatent/index.php>

AUMENTA EL NÚMERO DE SOLICITUDES PCT

El número de solicitudes presentadas a nivel mundial al amparo del PCT (Tratado de Cooperación en materia de Patentes) alcanzó en 2006 la cifra de 145.300, lo que representó un aumento del 6,4% respecto a 2005. Según el país de origen, los principales solicitantes fueron: Siguió el continuo crecimiento de las solicitudes presentadas por los países del noreste de Asia, en concreto Japón, Corea del sur y China.

En 2006 , otras 5 oficinas receptoras anunciaron que estaban preparadas para recibir y procesar solicitudes internacionales en formato electrónico, con lo que el número de oficinas receptoras con tramitación de solicitudes electrónicas es ya de 19. El número de solicitudes presentadas en formato electrónico aumentó un 26,4%, constituyendo un 57% de todas las solicitudes.

Los principales solicitantes en 2006 fueron los siguientes:

Procedencia	% del total de solicitudes presentadas
EE.UU.	34,1
Japón	18,5
Alemania	11,7
Corea del Sur	4,1
Francia	4,1

Solicitantes	Nº de solicitudes presentadas en 2006
PHILIPS ELECTRONICS N.V.	2.495
MATSUSHITA	2.344
SIEMENS	1.480
NOKIA	1.036
BOSCH	962
3M	727
BASF	714
TOYOTA	704
INTEL	690
MOTOROLA	637

VISITAS DE LA OEPM

VISITA DE UNA DELEGACIÓN DEL INPI DE PORTUGAL 12/2/07



El día 12 de febrero visitó la OEPM una delegación del INPI de Portugal encabezada por el Presidente del Consejo de Administración de dicho organismo.

La delegación mantuvo diferentes reuniones de trabajo con la Directora General y los Directores de los Departamentos de Signos, Patentes y Relaciones Internacionales y en el curso de la misma se trataron diferentes asuntos de interés común relativos a la cooperación entre ambas oficinas en diferentes campos, incluyendo la firma de un Memorando de Cooperación y la definición de un Plan de trabajo para el presente año para el que se constituyó un grupo de estudio al efecto.

Finalmente, la delegación visitó los Departamentos de Signos y Patentes e Información Tecnológica donde se hicieron demostraciones de las herramientas informáticas utilizadas por los examinadores de marcas y patentes, respectivamente.

15 DE MARZO DE 2007.

VISITA DE UNA DELEGACIÓN DEL IMPI DE MÉXICO

El día 15 de febrero visitó la OEPM una delegación del IMPI de México formada por D. Mario Rodríguez Montero, Director General Adjunto de Servicios de Apoyo, y Dña Josefina Moreno, Directora de Relaciones Internacionales.

La delegación mantuvo diferentes reuniones de trabajo con la Directora General y responsables de las actividades de difusión de la OEPM así como del Departamento de RRII.

La visita trató sobre diferentes asuntos de interés común relativos a la cooperación entre ambas oficinas en diferentes campos e incluyó el acuerdo sobre el plan de trabajo de actividades de cooperación a desarrollar durante el 2007 en el que destaca la presencia de dos examinadores de patentes del IMPI en la OEPM durante 6 meses a través del programa CIBIT.

7-8 DE FEBRERO.

VISITA DE UNA DELEGACIÓN DE LA JUDICATURA CHINA

Los días 30 y 31 de enero de 2007 ha visitado España una delegación de la Judicatura china, encabezada por el Vicepresidente del Tribunal Supremo, Sr. Xiong Xuanguo. Esta visita se enmarca entre las actividades que está llevando a cabo el Gobierno chino con motivo de su adhesión a la OMC, con la principal finalidad de estudiar el sistema español de defensa y protección de los derechos de Propiedad Industrial e Intelectual. La delegación participó en el Tercer Congreso Global contra la piratería y la falsificación que, organizado por la OMPI, la INTERPOL y la Organización Mundial de Aduanas, tuvo lugar en Ginebra los días 30 y 31 de enero de 2007 y, como continuación del mismo, se han producido una serie de visitas de estudio a distintos países europeos, entre los que se encuentra España. La visita tuvo, por tanto, un interés especial al configurarse como una continuación del Congreso, de manera que las experiencias nacionales, en este caso la española, han servido para ilustrar de manera práctica los distintos aspectos objeto de análisis en aquél. La delegación mantuvo contactos con representantes de los distintos órganos de la Administración del Estado responsables de la lucha contra la piratería, entre ellos la OEPM, el Ministerio de Cultura y el CGPJ.

COLABORACIONES

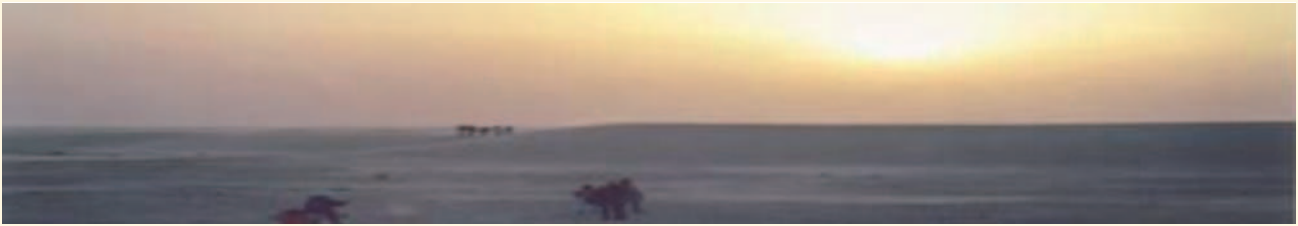

VIAJE AL SAHARA

Viajar a los campamentos de refugiados del pueblo saharauí en Tinduf, Argelia, además de ser una experiencia inolvidable por lo intensa y diferente, crea un vínculo emocional en el visitante del que es difícil escapar. Uno vuelve con un cúmulo de emociones, muchas de ellas contradictorias, y con una deuda ineludible que es el deber de dar a conocer, al menos a su mundo más cercano, la realidad que allí se vive y la historia de este pueblo generoso, vitalista, paciente y pacifista.

Los campamentos de refugiados próximos a la ciudad argelina de Tinduf son el fruto de una historia tremendamente injusta de secuestro y traición que tuvo su origen en 1975 cuando Marruecos, aprovechando el proceso de descolonización del Sahara Occidental por parte del Estado español, invadió este bello país, rico en fosfatos y petróleo y con una de las costas de mayor valor pesquero en el continente africano. La llamada Marcha Verde supuso la entrega del Sahara al ejército marroquí. Tras la ocupación ilegal, prosiguió un período de guerra de 16 años en el que parte de la población civil saharauí tuvo que huir hacia Argelia atravesando el desolador desierto del Sahara, desplazándose a pie y de noche para no ser vistos por el ejército marroquí, que les bombardeaba con napalm.

Esta población, unos 200.000 saharauis hoy en día, acogida por Argelia, el único país vecino que desde el principio les tendió la mano y gracias al cual hoy sobreviven, se instaló en la *hamada* argelina, el peor de todos los desiertos: un pedregal absolutamente infértil y con una climatología inclemente. Instalados de forma provisional y desordenada inicialmente en esta extensión lo suficientemente alejada de la frontera para que no fueran alcanzados por los proyectiles del ejército marroquí, comenzaron a rehacer sus vidas en tiendas de campaña con la esperanza de poder volver pronto a su país y reunirse con la parte de sus familias que quedaron en los territorios ocupados.

Desde entonces, han pasado 31 años de exilio en los que la comunidad internacional ha ido dando poco a poco de lado a este pueblo que en 1991 depuso las armas, con la convicción de que la ONU convocaría un referéndum de autodeterminación tal y como se les prometió. La ONU ha ido declinando el cumplimiento de



su promesa hasta tal punto que hoy día los saharauis están de nuevo planteándose la vuelta a las armas, ante la pérdida de toda confianza. Además la situación en los campamentos comienza a ser alarmante ya que la ayuda internacional empieza a fallar al no tratarse ya de un asunto prioritario, ni siquiera de un conflicto, a los ojos de un mundo plagado de guerras y poblaciones en situaciones extremas.

Mientras la comunidad internacional les ha dado largas, el pueblo saharauí se ha organizado de manera tal, que en la peor de las circunstancias, lejos de su país, en territorio prestado y en el ingrato desierto, ha conseguido invertir la tasa de alfabetización, estando hoy alfabetizada el 90% de la población, garantizar la escolarización de sus pequeños hasta los 16 años, cubrir las necesidades sanitarias básicas y proclamar en 1976 la República Árabe Saharaui Democrática (RASD) reconocida por unos 90 países. Todo ello, si bien ha sido posible gracias a la ayuda internacional, hubiera sido impensable sin la capacidad de superación, la organización, la vitalidad y la voluntad de hierro de este pueblo admirable. En estos años han construido 7 hospitales, 25 centros de salud, 7 escuelas, 4 guarderías y un centro de educación especial, lo que habla por sí sólo de los valores de esta sociedad.

A parte de la ayuda de carácter institucional que los saharauis han recibido, ha sido esencial durante todos estos años la creación de multitud de asociaciones de amigos del pueblo saharauí en los principales países que han liderado la solidaridad con los saharauis: España, Italia, Libia y Cuba. En el caso de España el programa



estrella de ayuda ha sido y sigue siendo la acogida de sus niños durante los meses de verano, cuyos objetivos primordiales son evitarles las terribles temperaturas del verano en el desierto y proporcionarles una revisión médica exhaustiva así como una alimentación completa. La acogida de los niños establece un vínculo con las familias que en la mayoría de los casos deriva en una relación de por vida y a través de la cual las familias saharauis reciben ayuda durante todo el año.

La llegada a los campamentos de Tinduf de noche resulta desconcertante. El viaje comienza en la lujosa Terminal T4 de Barajas en la que sólo nuestro mostrador de facturación presenta una larguísima cola en la que se observa, además de alguna que otra mujer con la indumentaria típicamente árabe y de una belleza extraordinaria, gente con grandes maletones y mochilas: es el grupo de españoles que este año hemos decidido pasar la Nochevieja de una manera distinta. Este viaje lo organiza por tercer año consecutivo la Coordinadora Estatal de Asociaciones de Amigos del Pueblo Saharaui, y está especialmente destinado a aquellos que nunca han viajado a los campamentos y fundamentalmente a aquellos que no conocían mucho del tema. Se trata de dar a conocer la realidad de los campamentos de refugiados a través de unas jornadas de convivencia con las familias saharauis, conferencias, conciertos y visitas, y además celebrar la llegada del año nuevo con el pueblo saharauí con la esperanza de que éste sea por fin el año de la autodeterminación. "Amanecer del 2007 con el pueblo saharauí" es el sugerente nombre que le han dado al programa.

Tras unas tres horas de vuelo desde Madrid, y haciendo una escala en Orán, destinada parece ser que únicamente al cambio de la tripulación (por política de la compañía argelina estatal esta parada es desde hace unos años obligatoria), finalmente llegamos al aeropuerto de Tinduf en el oeste de Argelia. En la pista, un solo avión, el nuestro, y la modesta terminal, que recuerda

más a una estación de autobuses de una ciudad costera (por las palmeras) que a un aeropuerto. Allí tras los oportunos controles aduaneros, nos esperan tres autobuses de la empresa Bizkaibus con matrícula de Bilbao y cuyos conductores son hombres de tez oscura ataviados con el tradicional turbante y la túnica. Esto, y el impresionante caos que se forma para recoger el equipaje que aparece de repente en el suelo a la salida de la terminal, son el primer e incontestable indicio de que estamos en otro lugar del mundo. Uno de los autobuses transportará todo el equipaje amontonado y los otros dos al pasaje, parte del cual viajará de pie. El trayecto hasta el campamento *27 de Febrero* no es largo, sobre todo para los que vamos sentados, pero lo suficiente para, en la oscuridad del interior del autobús, empezar a constatar tu presencia en aquel otro lugar del mundo: el desierto.

Las luces anaranjadas de la ciudad de Tinduf nos acompañan a la derecha durante la primera mitad del trayecto, al menos hasta que atravesamos el control aduanero y pasamos a territorio RASD. A partir de aquí poco a poco nos vamos adentrando en la verdadera oscuridad del desierto. Hay luna casi llena lo que resulta aún más conmovedor pues podemos fácilmente averiguar la gran extensión de la nada. No hay nada. No se ve nada más que el horizonte y el llano.

Cuando los autocares paran los motores y apagan sus luces allí no se ve nada hasta que vuelven a dar las luces para que podamos entendernos. Entre el gentío que empieza a intentar formar una fila ordenada, algo imposible con el nerviosismo reinante, para bajar el equipaje comenzamos a ver rostros extraños, de piel oscura, de inmensos ojos negros, que con gran cautela nos observan, algunos niños, hombres y mujeres. Después de toda la vivencia nos podremos llegar a hacer una idea de cómo es para los saharauis el momento de nuestra llegada. Para ellos es vital este tipo de visitas, este tipo de acontecimientos, que a parte de poner un sentido a su tiempo les hace sentirse un poco menos olvidados.

Pondrán todo su esfuerzo y toda su dedicación para que estemos a gusto. Se esforzarán al máximo porque saben, y así nos lo manifiestan muchas veces, que hemos dejado nuestras familias, nuestras cenas, nuestros lujos de Navidad para estar con ellos, que no tienen nada. También después nos daremos cuenta de que están mucho más organizados que nosotros, que han recibido instrucciones precisas del Frente Polisario sobre su responsabilidad hacia nosotros en estos días.

Los campamentos de Tinduf son cinco aunque están estructurados en cuatro wilayas o provincias: *El Aiún*, *Smara*, *Dajla* y *Auserd* que evocan los nombres de las ciudades saharauis dejadas atrás, en el Sahara Occidental. Cada una de las wilayas está dividida en dai-



ras o municipios, y estos a su vez en barrios. Además de los cuatro anteriores, están el campamento del 27 de febrero, que recibe el nombre del día en que se proclamó la RASD en 1976, construido entorno al centro de formación de mujeres, y Rabuni, el centro administrativo. El 27 de febrero, en el que nos alojaremos, es el más privilegiado de los campamentos puesto que es el único que recibe suministro eléctrico, que llega por el tendido eléctrico desde Argelia. Además es el centro de la actividad cultural y punto de encuentro con los medios de comunicación y comisiones internacionales.

En los campamentos las familias se identifican por el nombre de la madre, que es el pilar de la familia. Esto es así históricamente puesto que, mientras los hombres luchaban en el frente, fueron las mujeres las artífices de toda la organización necesaria para la supervivencia en los campamentos. Es impresionante el papel que han jugado estas mujeres que en época de guerra, además de trabajar de día para la construcción y organización de los campamentos, cuidando de sus familias, durante la noche vigilaban los campamentos por turnos.

Las construcciones básicas de los campamentos son casas bajas de adobe levantadas entorno a las *jaimas*, que son grandes tiendas de campaña que inicialmente estaban fabricadas con grandes paños de piel de camello tejidos por las mujeres, levantadas sobre dos palos situados en el centro y tensadas mediante vientos clavados en la arena. La *jaima*, que casi constituye un símbolo nacional y desde luego configura el paisaje, es el centro de la vida familiar sobre todo en verano, ya que es el único lugar donde durante el día se puede medianamente subsistir. El resto de la casa se distribuye alrededor de un patio central que recuerda el patio romano: la cocina, un habitáculo común que hace las veces de sala de estar y dormitorio para toda la familia, la letrina, y el almacén. Algunas familias, además tienen una tienda que abre una ventana al exterior de la casa para el comercio de alimentos, principalmente. En los campamentos no hay agua corriente. El agua que utilizan para las letrinas, para el aseo, para la limpieza y para beber proviene de Argelia, que la suministra en depósitos que

se rellenan periódicamente y de los que las familias se sirven en función de un programa de racionamiento. En cuanto a la luz, desde hace unos años afortunadamente han aparecido las placas solares que conectadas a una batería de coche y colocadas en mitad del patio les proporciona luz al menos para ver la televisión o cargar el móvil.

El idioma que se habla en los campamentos es el *hasanía*, dialecto del árabe oficial que los niños estudian en el colegio. Además como segunda lengua se enseña el español, que se habla en un porcentaje elevadísimo. Todos los niños se dirigen a nosotros en español. “¡Hola! ¿Qué tal? ¿Tienes caramelos? ¡Hasta luego!”. Y los mayores, sobre todo los hombres, lo hablan fluidamente en muchísimos casos, lo que es muy reconfortante para los visitantes españoles. Es el único pueblo árabe que habla español.



La familia que nos acoge está compuesta por el matrimonio, Naha y Mohamed, una hija de 24 años que será nuestra compañera, nuestra ayuda, nuestra guía y nuestra amiga y a la que más van a afectar estos seis días diferentes en su vida de refugiada, y otras tres niñas pequeñas que conoceremos al día siguiente cuando entren en la *jaima* intentando ser lo más silenciosas posible sin parar de hablar y escudriñando nuestras caras dormidas y nuestras cosas. Se trata de dos gemelas de 6 años, idénticas y a las que jamás conseguiremos distinguir, Salha y Ayaba, y una pequeñita de tres años, Aichatu. Las gemelas han estado ya dos veranos en Madrid y poco a poco irán sacando su español, sorprendiéndonos de repente con frases como: “¡Cállate la boca!”.

Con la familia también vive un tío con el que no cruzaremos ni media palabra en estos días pero que sonreirá y saludará siempre. Llegar a sacar una conclusión clara de cómo es esta familia nos costará unos cuantos días, es decir, toda nuestra estancia, puesto que además de la dificultades del idioma, por allí desfilan diariamente muchísimas personas, con nombres impronunciables y con rostros enmarcados con pañuelos y turbantes, lo

que les hace asemejarse mucho y no saber exactamente quién es quién y cuáles son los lazos familiares. Esto unido a la imprecisión de los saharauis nos desconcierta continuamente. El saharauí no lleva reloj, no sabe muy bien cuándo nació (allí no se celebran los cumpleaños) no concreta, no contesta siempre lo mismo a la misma pregunta, no siempre da respuestas claras y cuando las da, sonrío de tal manera que nunca sabes qué hay de cierto en lo que dice. Para nuestra cultura racional y nuestra vida vertiginosa de prisas, horarios apretados, datos exactos y estadísticas es quizá todo esto lo que más nos impacte, lo que menos entendamos y lo que más nos de qué pensar. Hay que tener en cuenta que la espera es ya un *modus vivendi* de estas personas, algo que el visitante percibe de tal forma que se tiene la sensación de que el tiempo está detenido, como en una especie de vacaciones de verano interminables.



La primera noche en el desierto es inolvidable. Cuando ya reposamos en nuestros sacos sobre las colchonetas que rodean todo el interior de la *jaima* y con una o dos mantas de las que, durante el día, se apilan enrolladas en un lado de la *jaima*, el silencio es total y desconocido. De vez en cuando se oye el ruido de un motor de algún jeep. De madrugada el frío se intensifica mucho llegando a despertar incluso. Lo primero que oímos al amanecer es, como en los cuentos, el quiquiriquí perfecto de un gallo. Después los berridos de las cabras y poco a poco el trasiego de la gente que comienza a levantarse. Estamos en otro lugar del mundo.

Nayat, que ha dormido en la *jaima*, ya hace rato que se ha levantado y nos ha preparado el desayuno, que ha dejado en unas bandejas sobre las mesitas bajas de tres patas que tienen todos los saharauis: café con leche, pan, mermelada y mantequilla, todo abundante. Nos ha vencido el cansancio del día anterior y hemos dormido a pierna suelta. Me hace un gesto para que nos levante porque ya es muy tarde: quieren que les acompañemos a por la cabra que hoy, el día más importante del año, el día de la carne, van a matar y cocinar para toda la familia, incluidos nosotros.

La primera impresión al salir de la *jaima* es la luz: el color anaranjado de la arena y el adobe y el color del cielo. La luz es diferente, todo es mucho más luminoso, el aire está muy limpio y todo es nítido. Me asomo por el trozo de murete que cierra el patio y veo por primera vez el desierto. Y los campamentos. La sensación es muy extraña porque a la belleza de la arena y del amplio horizonte se le une lo destartalado de todo lo demás. Lo que veo y lo que oigo me produce una sensación de temporalidad total. Parece que estamos en un mercadillo en el que ya han empezado a montar o desmontar los puestos y en el que la gente está llegando o ya se está yendo. Hay bastantes desperdicios por el suelo, y las casas se disponen con un cierto desorden. A esto se le une el hecho de que muchas casas se desplomaron durante las inundaciones del año pasado y todavía no han sido reconstruidas. De esto nos daríamos cuenta más adelante, porque en los primeros días eres un puro observador con poca capacidad para juzgar. Son tantas las sensaciones diferentes que experimentas que no eres capaz de procesar ni de entender lo que estás viendo y viviendo. Parece que has entrado por la pantalla de la televisión en la realidad que tantas veces nos muestran las noticias sobre el tercer mundo. Pero ahora estás tú allí y no sabes si en cuerpo o en alma.



Me impresiona la pregunta de Nayat, que me observa cuando me vuelvo para entrar de nuevo en la *jaima*. Con gesto triste y negando con la cabeza me dice algo así como: “¿Qué? ¿Te gusta? No, ¿verdad?” Ni estas palabras ni su semblante se me han borrado de la memoria. Sí, me gusta, me gusta mucho el desierto, su luz, su color, porque para mí, occidental del primer mundo, aquello es muy exótico. Hemos ido a compartir con ellos estos días con todo el cariño de mundo, adaptarnos al máximo a su forma de vida y sabiendo las dificultades que tienen. Pero, claro, si te paras a pensar, aquello es un desastre. Como oí decir a un chaval muy joven y muy inteligente, que ya conocía España: “Esto es bochornoso”. Estas palabras tampoco se me han borrado.

Tras el desayuno y el aseo, acompañamos a toda la familia, a coger la cabra que después matarán y guisarán, todo ante nuestros ojos. Las cabras están en unos pequeños corralitos circulares que se encuentran a unos 200 metros de las casas, construidos con alambres. Los animales son alimentados con los restos vegetales de comida de las familias, que reciclan absolutamente todo. Allí no se pueden permitir el derroche al que tan acostumbrados estamos aquí. Estos corrales son el fruto de las campañas de educación sanitaria que los saharauis han ido recibiendo por parte del Frente Polisario y las instituciones y que les han ayudado a luchar contra determinadas epidemias. A nuestros ojos las condiciones higiénicas son dudosas, si bien existe una cierta prevención y cuidado en la alimentación. No obstante, nos abstendremos de probar el guiso de cabra que preparan, pues nos han advertido que a los españoles nos sienta muy mal esta carne. En cuanto al agua, sólo la probaremos embotellada, de lo que nuestra familia se encargará cuidadosamente.

En el día de la carne, es tradición para los saharauis estrenar ropa y a nosotros, nos regalarán *melhfás* y *derrahs*, que son túnicas que mujeres y hombres visten asiduamente. A lo largo de estos días nos halagarán con todo tipo de regalos y cuidados: pulseras, collares, anillos y hasta nos teñirán el pelo y nos tatuarán manos y pies con *henna*, lo que para las mujeres es una muestra de hermandad y algo a lo que no te puedes negar. Nos advirtieron en la asociación de que si teníamos intención de dar-

les dinero por nuestra estancia, lo hiciéramos al principio porque así les evitaríamos que pidieran favores a sus vecinos, porque aunque no dispongan de dinero ellos no van a dejar por ello de agasajar a sus invitados.

En los próximos días están organizadas diversas actividades, la mayoría de ellas ponencias

de los distintos representantes de la Unión Nacional de Mujeres, del Frente Polisario en la ONU, de la asociación de Jóvenes Saharauis, que nos darán su visión del conflicto, tanto desde un punto de vista histórico como desde el punto de vista del futuro. El sentir general es de desesperanza. Se sienten engañados y desmoralizados porque no entienden por qué, tras haber depuesto las



armas, tras más de 50 resoluciones de la ONU a favor de la causa saharauí, tras el dictamen del tribunal Internacional de Justicia sobre la ilegalidad de la ocupación marroquí, tras haber aceptado las condiciones de la ONU para la celebración del referéndum, y no haberse negado nunca a sentarse a negociar, diferentes propuestas, entre ellas el Plan Baker de 1997, el conflicto finalmente no se resuelve. No entienden por qué ni la ONU ni la comunidad internacional se impone y obliga de una vez a Marruecos a cumplir la legalidad internacional. Lo que también nos dejan claro es que no están dispuestos a aceptar soluciones intermedias que descarten la realización de un referéndum. Para ellos el Sahara Occidental es su tierra y no hay razones históricas ni de otra índole para pensar que Marruecos tiene alguna soberanía sobre su territorio. Mientras tanto Marruecos se niega a la celebración del referéndum y sus únicas aproximaciones en todos estos años han consistido bien en intentar censar de manera obligatoria a unos 160000 marroquíes para condicionar el resultado del referéndum, bien proponer a la RASD una especie de autonomía pero dentro de la soberanía marroquí. La desesperanza de los saharauis es tal que tras 16 años de paz, no descartan la posibilidad de volver a las armas.

Otro punto de vista diferente es el de los jóvenes. En los campamentos hay multitud de muchachos que han pasado varios veranos en España o en Italia. Otros, mayores, incluso han realizado estudios superiores en Libia o en Cuba. Han vuelto tras su periodo de formación y se encuentran allí con una elevada formación y sin nada que hacer. Aún los que han estudiado medicina se ocupan en los hospitales o los dispensarios, pero los arquitectos, ingenieros u otros licenciados no tienen futuro allí. Desde luego los más jóvenes están convencidos de que su futuro está en España, que allí no tienen nada que hacer. Si bien es una generación a la que se ha inculcado el espíritu de la causa saharauí ellos han nacido allí, en tiempos de paz, no conocen el otro lado aunque les han hablado mucho de lo bello de su Sahara, y el origen de la causa les queda un poco lejos. Además se han fascinado con la vida en el mundo desarrollado y sueñan con salir de allí. Esto lo saben las autoridades



que ven con preocupación el abandono de la causa por parte de los más jóvenes, lo que sería el principio del fin de la lucha saharauí.

Además de las ponencias también hay organizadas otras actividades como la fiesta Fin de Año, que transcurrirá en una inmensa jaima instalada en Las Dunas, uno de los parajes más bellos de aquel inhóspito desierto. El concierto de la Estrella Polisaria, un grupo de jóvenes músicos cuyo estilo reivindicativo se podría definir como rock árabe con algunas letras en español, se celebrará el primer día del año y dejará sin suministro eléctrico al 27 de febrero durante unas cuantas horas.

Entre las visitas que realizaremos a diferentes centros es especialmente interesante la visita al Hospital Central de Rabuni, que funciona gracias otra vez más a la cooperación. Las condiciones son mínimas y el material escasea si bien hay buenos equipos de diagnóstico donados por las llamadas comisiones médicas. Estas comisiones de médicos españoles, italianos y cubanos fundamentalmente visitan los campamentos periódicamente y están formadas por especialistas en distintas disciplinas, de tal modo que los pacientes son citados previamente por los médicos locales para las cirugías, y son operados por los médicos de la comisión que viajan con el material clínico, instrumental y el equipo personal necesarios.

Tras estos seis días intensos, llenos de experiencias, vivencias, conversaciones, y emociones, llega la hora de la despedida. Nuestra familia saharauí nos ha repetido en numerosas ocasiones que no olvidemos dejarles nuestros teléfonos y direcciones y que tomemos también sus móviles. Nos piden que no dejemos de llamarles, que no nos olvidemos de ellos.

La despedida, de nuevo de noche, como cuando llegamos hace seis días, es una fiesta. Todas las familias han salido a despedir a los más de cien visitantes que somos y se arremolinan con sus coches alrededor de los autocares que de nuevo nos llevarán a Tinduf. Nuestra sensación es completamente opuesta a la de la llegada; aquello ya nos resulta familiar, muchas de las caras de los saharauís son ya conocidas, muchos de ellos, sobre todo los jóvenes, nos han contado muchas cosas, nos han expresado sus preocupaciones, sus deseos, y se han hecho de alguna manera ya nuestros amigos.

Finalmente, nos abrazamos a nuestros familiares saharauís y subimos a los autocares. Las gemelas pretenden subirse al autobús porque dicen que quieren venirse a Madrid, y arman un poco de drama. Mientras, Nayat, intentando contener la emoción y a sus hermanas



pequeñas, nos repite que la llamemos. Arrancan los motores y se apagan las luces del interior del autobús. Abajo los chavales cantan canciones de todo tipo como El Tractor Amarillo o Sahara Libre, en un popurrí de lo más exótico. Algunos se han colado en el autobús, con la juerga del que va a hacer algo prohibido, y vendrán con nosotros a Tinduf, ocultándose cuando pasemos por el puesto fronterizo.

El autocar comienza a moverse y contemplamos por última vez los rostros de nuestros amigos agitando las manos, sin saber si les volveremos a ver alguna vez. Nos adentramos en el desierto y en la oscuridad. Ahora cada uno de nosotros iniciará su viaje de vuelta, su viaje personal, el de asimilar todo aquello, el de encajar la triste historia del pueblo saharauí, el de entender cómo va a ver uno las cosas después de esta experiencia, el de encontrar una vía para ayudarles, para no olvidarles. Al menos, contar su historia será revivir aquellos maravillosos días e intentar transmitir una historia de lucha por una causa justa que no ha de caer en el olvido.

Elena Pina

EL “COACHING”

“El arte de la vida no es controlar lo que nos sucede, sino aprovechar lo que necesariamente nos sucede.”

Gloria Steinem

El “coaching” es una forma estructurada y metódica de desarrollar el potencial de las personas generalmente dentro de una organización, con el objetivo de mejorar los resultados empresariales y la satisfacción individual, aunque también puede estudiarse desde un punto de vista individual o personal.

El coaching se basa en la relación de confianza y confidencialidad entre el “entrenador” (coach/coacher) y el “entrenado” (coachee), similarmente a lo que ocurre los equipos de baloncesto, en los cuales según parece demostrado, no se trata tanto de aprender del “coach” sino que lo que se persigue es más bien aprovechar el estímulo del entrenador para dar de cada uno lo mejor de sí mismo (recursos y habilidades), y que suelen ser mucho más de lo que se pueda pensar en un principio. El coach por tanto no debe transmitir su experiencia a los coachees, sino tan solo debe estimular los valores de los entrenados. Esto que parece tan sencillo a veces no lo es tanto, dado que siempre se tiende a transmitir la experiencia de uno y hacerla en cierto sentido obligada a los demás.

Al igual que en un barco de la copa de América de vela, el “coach” tiene a su cargo una misión muy importante,

cual es la de “liderar” al grupo con la finalidad de agrupar a la gente más idónea y dentro de cada tarea del barco, en aras de alcanzar una meta claramente identificada y asumida por el equipo, la cual a su vez es la de vencer en el caso del ejemplo de la vela. Es decir el coach es el que se encarga de establecer una estrategia común para el conjunto del equipo conociendo a cada cual, de asignarle la tarea que mejor sabe hacer, manteniendo la autoestima individual alta, con el objetivo final de “ser los mejores” frente a los demás.

Como decíamos al comenzar el coaching puede enfocarse en un entorno de perspectiva personal (p.e. la familia) y entonces aparece el concepto de coaching personal o “life coaching”. Tiene sus técnicas específicas y pero no será objeto de análisis en este artículo, ya que nos interesa en este caso el mundo de la Organización, es decir el “coaching empresarial”.

En aras de poder adentrarnos en esta metodología, podríamos destacar **3 fases** principales de este proceso de mejora y cambio en la Organización:

- 1ª. Determinación **en común de objetivos a alcanzar:** Consiste en el estudio y planteamiento, mediante diálogo coach-coachee, de los problemas concretos que afectan a la organización en un campo o sector concreto de la misma, y cómo se articularían las soluciones de una manera razonada y contundente. Esta fase está fundamentada en el diálogo franco y en la confianza mutua coach-coachee.



2ª. **Trabajo en equipo** mediante una fase de reflexión y crítica de las soluciones propuestas (de mejora, innovación etc.) por los coachees y liderada por el coach con el objetivo de dar un paso más allá y encontrar unas soluciones realmente innovadoras que nacen de las propias capacidades implementadas de los coachees de la organización, moderadas o “entrenadas” por el “coach”.

3ª. **Evaluación y mantenimiento** como fase final de modificaciones e implementaciones para que la/s solución/es anteriormente desarrolladas alcancen su plenitud en la organización.

En un mundo como el de hoy en día en el que todo es “cambiante” y que la “competitividad” es algo ya inherente e “imprescindible” para subsistir en el mercado, las organizaciones vienen estudiando todas las posibilidades y condicionamientos a los que están sometidas. En este sentido y con objeto de adecuar las empresas a este entorno, se han analizado los fenómenos más importantes que afectan a las organizaciones, y parece que uno de los más fundamentales que mejorarían la situación de las empresas es aquel que afecta a la figura tradicional de autoridad y lo que rodea al control que surge de aquella.

En la visión clásica del “jefe”, este dice “que” es lo que hay que hacer “cómo” se debe hacer en orden a conseguir “los objetivos” que el “jefe ha determinado”. Sin embargo este modelo parece que en el mundo actual (cambiante etc.) no funciona, ya que el éxito o el fracaso viene exclusivamente determinado por la capacidad, oportunidad, o bien la suerte que la jefatura encuentra en un momento determinado.

Por el contrario si partimos de la premisa de que quienes de verdad “saben” o están mejor especializados son los colaboradores o subordinados, porque están hartos de hacerlo todos los días, y la misión de los jefes más bien debe ir hacia una estrategia proactiva, es por lo que aparece la figura del coaching entendida como un entrenador y moderador dentro de las capacidades potenciales de los recursos humanos disponibles.

Dicho de otra manera se trataría de aplicar correctamente los principios de la Inteligencia Emocional, en aras de conseguir una conciencia emocional del colectivo de colaboradores, de manera que se permita una descentralización de la autoridad, mediante una efectiva delegación de funciones basada en la confianza, y la corresponsabilidad de todos los agentes que intervienen en la organización.

Por ello el verdadero coach se debe manifestar por su capacidad de crear un ambiente emocional de plena confianza y responsabilidad, y ello se logra principalmente a través de las conocidas características emocionales de empatía, control de las emociones etc.

Los actuales conocimientos científicos sobre la forma de pensar del hombre y sobre la conducta humana en general, hacen que la relación de la empresa/organización con sus clientes, sea extraordinariamente fecunda utilizando adecuadamente dichas experiencias.

El coaching como técnica está ampliamente extendida en países como Inglaterra, Alemania, Italia y por supuesto en los EE UU donde tiene ya una gran implantación a nivel de grandes Empresas. En nuestro País ya existen diferentes “masters” y estudios especializados, principalmente en Barcelona y Madrid al respecto. Con motivo del intercambio de experiencias entre las principales “gurús” del coaching a nivel mundial, se celebró en Londres durante el pasado mes de diciembre, la 1ª Conferencia Internacional de Psicología del Coaching.

Por último y a modo de resumen me gustaría terminar esta pequeña introducción sobre este concepto del “coaching”, tan de moda últimamente en las organizaciones modernas, con una frase del maestro “Goethe” que puede sintetizar un poco este concepto que ahora tantos “gurús” intentan desarrollarnos:

“El mayor beneficio que podemos hacer a los demás, no es mostrarles nuestras riquezas, sino hacerles ver las suyas propias”
Goethe

Rafael de la Cierva García-Bermúdez

LA NOCHE DEL APAGÓN

Berlín 1 de marzo de 1933. Estación de metro de Alexander Platz.

Al subir al vagón Lisa se fijó en el hombre que llevaba un violonchelo, el instrumento que su padre tocó durante dos décadas en la orquesta de la pequeña ciudad polaca donde vivieron hasta que ella cumplió los trece años. Al verlo, no le costó comprender que los dos eran judíos... y amantes de la misma música. ¿Estaría aprendiendo a tocarlo, o sería un consumado intérprete del concierto de Dvorák? –se preguntó Lisa mientras se sentaba a su lado–. Cuando el convoy dejó atrás la estación de Alexander Platz y ya se había adentrado en el túnel, un corte repentino de energía eléctrica interrumpió la marcha y dejó a todos los pasajeros en la más inesperada oscuridad.

–Perdone por el golpe, no pretendía hacerle daño, pero si no me agarro al instrumento me hubiera caído al suelo –se disculpó Lisa ante el joven músico.

Fueron las primeras palabras que se dirigieron mientras de fondo se podía oír un murmullo de quejas y preguntas cada vez más airadas. Poco tiempo después, una voz neutra y lejana proveniente de los altavoces del túnel pedía a los pasajeros que permanecieran atentos a las indicaciones de la autoridad. El silencio se abrió paso entre los cuerpos quietos. Al cabo de un buen rato, después de que varios pasajeros intentaran abrir las puertas sin conseguirlo, un niño que parecía mayor comenzó a llorar. Por su parte, Lisa, al comprender que su compañero de asiento se empezaba a poner nervioso, quiso tranquilizarlo comenzando una conversación trivial.

–¿Cree Usted que estaremos mucho tiempo aquí?

–No lo sé, no me hago a esta oscuridad, aunque me alegro de tenerla a usted tan cerca, pero no quiero ni pensarlo, mi madre me está esperando en casa. Vivimos solos desde que murió mi padre.

–“Permanezcan atentos a las indicaciones de la autoridad” –volvió a oírse desde un altavoz del propio vagón.

A Lisa le pareció un muchacho sensible preocupado ante la inquietud que pudiera sentir su madre. Lisa se dio cuenta de que cada vez que el dichoso mensaje se oía por los altavoces, aquel chico se pegaba cada vez más a ella. Notaba una pequeña presión desde la cadera hasta la rodilla. Su muslo le pareció que ardía por momentos,

y se preguntaba cómo un chico tan delgado podría irradiar tanto calor. Al cabo de una hora, después de haber oído varias veces el tético mensaje de la autoridad, cuando el frío en el vagón empezaba a ser insoportable, Lisa sintió que alguien le cogía del brazo como si de un garfío se tratara.

–Perdone señorita que le hable así, al oído, pero acabo de escuchar algo terrible. Dos pasajeros cercanos a mí están hablando sobre la dirección de un músico al que piensan mandar al Paraíso. Ya sabe usted las cosas que han sucediendo últimamente, y me parece que les he oído mencionar mi calle. Por favor, no sé si me han visto con el violonchelo, pero por si acaso han subido en la última estación, ¿le importaría cogerlo como si fuese suyo? Mire, si vuelve la luz y el tren se pone en marcha, usted haga como que no me conoce, y bájese en Tiergarten. La esperaré en la calle.

–Bien, cuente con ello. Pero ahora sujéteme porque me estoy mareando por ese asqueroso olor de alcantarilla que llevamos respirando desde que se produjo el apagón.

Cuando por fin volvió la luz, cada uno ignoró la presencia del otro. Lisa actuó como si fuera una veterana intérprete acostumbrada a llevar el violonchelo desde pequeña. Él trató de disimular su miedo haciéndole unas muecas al niño que durante casi una hora no había dejado de llorar. Antes de salir del vagón, al llegar a la parada de Tiergarten, los dos se cruzaron una mirada esperanzadora.

Lisa esperó al joven músico durante una hora escondida en una esquina húmeda y oscura. Cuando por fin comprendió que a su desconocido amigo le habría sucedido algo, se fue a su casa con el violonchelo al hombro. Durante las siguientes semanas Lisa no tuvo otra ocupación que encontrar al dueño de un instrumento que su padre había calificado de excepcional. Preguntó en salas de concierto y en los teatros de la capital alemana hasta que por fin averiguó su dirección. Se trataba de Isaac Stein, joven fundador del Quinteto de cuerda La Galilea. Un pelotón de las SA se habían llevado a él y a su madre el día en que sucedió el apagón en el metro.

— Fin —

Carlos García Negrete

LA POLILLA ANINO DE FILIPINAS

La polilla anino de Filipinas (*Tinea efecientodiecisieta*) se distribuye por la mitad sur de Filipinas, principalmente en las islas de Mindanao y Meandao, además de la zona noreste de Borneo.

Esta polilla presenta un comportamiento que la diferencia de cualquier otra polilla, en tanto no presenta ninguno de los mecanismos defensivos habituales de las polillas frente a sus principales depredadores, los murciélagos. Así no segrega sustancias tóxicas o desagradables, ni su oído es capaz de detectar inmediatamente los chillidos de ecolocación emitidos por los murciélagos.

Las polillas que segregan sustancias desagradables consiguen que los murciélagos ignoren a su especie como presa. Por su parte aquellas que detectan los sonidos de los murciélagos son capaces de posarse y evitar emitir ecos o sonidos propios que orienten a los depredadores.

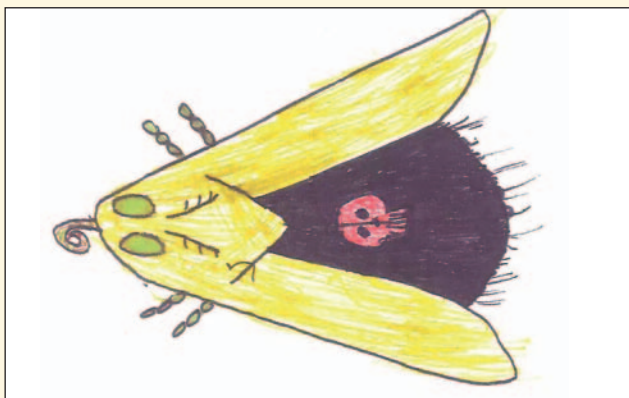

“Representación de la polilla anino” (Bryan Pineda, 11 años)

Sin embargo la polilla anino no detiene su vuelo con la presencia de murciélagos, ni tampoco se ha detectado ninguna sustancia tóxica en su cuerpo (M. Midnight-glow y S. Jasleen “Le goût des papillons”, “Cuisine Nouvelle”, nº157, Enero 2001).

Pese a no ofrecer ningún mecanismo de defensa habitual, los murciélagos nativos no suelen capturar polillas anino, por lo que está generalmente reconocido que posee algún tipo de defensa. Actualmente los estudios se centran en la posibilidad de que las polillas realicen alguna modificación de la señal emitida por los murciélagos.

La primera hipótesis consiste en que la polilla ha desarrollado una invisibilidad al sónar mediante variaciones genéticas en su exoesqueleto así como en la forma y flexibilidad de las alas. Así se han realizado estudios situando en un recinto cerrado un número elevado de polillas de 4 especies diferentes y analizando aquellas que habían sido capturadas por los murciélagos (“Ghost Moths of Meandao”, J.P. Machington et al, “Monthly Moth Revue”, Agosto 1997). Se observó que la polilla anino había sido prácticamente ignorada, si bien los escasos ejemplares capturados habían sido completamente devorados.

Polilla	Ejemplares iniciales	Supervivientes	Restos encontrados
<i>Tinea efecientodiecisieta</i>	10	8	0
<i>Trichophaga pitiminasa</i>	10	5	4
<i>Tineola saltimbanquis</i>	10	1	1
<i>Tinea oepmia</i>	10	2	1
	40	16	6

J.P. Machington et al; «Polillas capturadas y regurgitadas»

Una segunda hipótesis igualmente se basa en la modificación de la señal de sónar reflejada por las polillas. En este caso, los defensores de esta teoría opinan que la polilla anino simula un tamaño mucho más grande, y de esa forma confunde a los depredadores que en consecuencia no la atacan.

Actualmente existe un proyecto internacional para el estudio de las polillas anino, pero las discusiones entre los diferentes miembros han retrasado varios años la instalación del centro. El “International Tinea Enlightenment Research” (ITER) finalmente se establecerá en Japón, y realizará ensayos para simular mediante un sónar artificial la ecolocación de los murciélagos frente a la polilla anino. El primer paso es desarrollar un sónar aéreo lo suficientemente preciso para detectar objetos de menos de 5cm de diámetro.

Joaquín Angoloti Benavides

PERÚ, EL PAÍS DE LOS INCAS



Perú se encuentra en la zona de **Sudamérica** comprendida entre la **línea ecuatorial** y el **Trópico de Capricornio** situado frente al Océano Pacífico. Colinda, al norte, con Ecuador y Colombia, al este con Brasil, al sureste con Bolivia y, al sur, con Chile.

Su población multiétnica es de más de 27 millones de habitantes, de ellos más de la mitad vive en la costa y el 70% es urbana. Su capital es Lima.

Idioma

El idioma más extendido es el **castellano** seguido del **quechua** y el **aimara**

Relieve

El país está dividido en tres zonas naturales: la **Costa**, la **Sierra** que abarca la Cordillera de los **Andes**, y la **Selva** que ocupa un 60% del territorio que cubre la llanura amazónica.

Clima

Su clima tropical y subtropical está influenciado por la fría corriente oceánica de Humboldt en el sur y el centro, y la corriente del Niño en el Norte.

El accidentado relieve hace que este país sea **megadiverso** con gran variedad de ecosistemas y, por tanto, de flora y fauna.

En la fauna, destacan los cuatro camélidos del nuevo mundo: la **llama** y la **alpaca** que son domésticos, y la **vicuña** y el **guanaco**, no domesticados.



Los indígenas los utilizan como fuente de carne, leche, lana y como animales de carga.

Lima la capital



Lima, con cerca de 8 millones de habitantes, es una capital moderna situada en la zona costera del país. Fundada en 1535, tiene una Catedral en su Plaza Mayor en honor a San Juan Evangelista, copiando a la Catedral de Sevilla.



Está dividida en **distritos** como el bohemio de **Barranco**, donde se reunían los grandes escritores peruanos de principios del siglo XX. Dos de los más residenciales son **San Isidro**, conocido por sus parques, y **Miraflores**, distrito moderno con centros comerciales, como Larcomar, desde donde se puede ver el Pacífico mientras se degusta un helado de lúcuma

Gastronomía



La cocina peruana está considerada como una de las más variadas del mundo, gracias a la herencia precolombina, inca, española y africana, junto con influencias italiana, francesa, chino-cantonesa y japonesa.

La bebida nacional es el **pisco sour** hecho con brandy de uva, zumo de limón, clara de huevo, y otros ingredientes minoritarios.



Plaza principal de Cuzco se encuentra la catedral y la iglesia de los Jesuitas.

El Imperio Inca

Perú es mundialmente conocida como **cuna** del Imperio Inca, que se empezó a desarrollar en el siglo IX, llegando en el siglo XV a anexionar gran parte de los territorios de Colombia, Ecuador, Perú, Bolivia, Argentina y Chile. El esplendor del Imperio Inca (1400-1500) convirtió a **Cuzco**, situada en el corazón de la Cordillera de los Andes, en la capital y en centro de su civilización.

A mediados del siglo XVI, las tropas de Francisco Pizarro conquistaron este imperio para España, llegando hasta Cuzco y estableciendo el Virreinato del Perú, que se independizó de España en 1821.

Actualmente Cuzco, es un centro turístico de montaña, con monumentos e iglesias que recuerdan el paso de los españoles.

Mal de alturas

Cuzco situada a más de **3.300** metros es una de las ciudades más altas del mundo, donde muchos visitantes sienten el llamado "**mal de alturas**", que provoca fatiga por falta de oxígeno y, en algunos casos, náuseas al comer.

Los lugareños están habituados, según dicen, porque su sistema pulmonar es más amplio y tienen más glóbulos rojos. A los visitantes les invitan a tomar "**infusión de hojas de coca**", ya que los lugareños no la consideran una droga y la comparan a la uva que no está fermentada y es diferente al vino.

La infusión es muy suave y apenas sabe a una manzanilla diluida.

Tren a Machu Picchu

Cuzco es parada obligatoria si se quiere visitar la "ciudadela perdida de los Incas", mundialmente famosa como "**Machu Picchu**". A la ciudadela, situada a 2.400 metros de altura, se llega en un tren que recorre 110 km en cerca de cuatro horas, atravesando bosques tupidos junto a un río de aguas rápidas. El tren llega al pueblo de "Aguas Calientes" desde donde se asciende en un minibus a la ciudadela Inca.



La ciudadela fue descubierta en 1911 por el explorador y profesor de historia norteamericano Hiram Bingham, guiado por un campesino de apellido Arteaga, al llegar a la montaña más alta del lugar, el **Machu Picchu**. No

conociendo el nombre de la ciudad la llamó con el mismo nombre de la montaña que en quechua significa “**montaña vieja**”.



La montaña opuesta a Machu Picchu lleva por nombre **Huayna Picchu** que significa “**cima joven**”, con construcciones incas, probablemente dedicadas a la observación astronómica y culto religioso.



Durante las excavaciones se hallaron objetos en bronce, cerámica, utensilios y herramientas de metal, piedra, madera y huesos.

Machu Picchu debe gran parte de su belleza al paisaje circundante y a la localización majestuosa de la ciudad, rodeada de abismos y montañas, en una región fronteriza entre los Andes y la selva amazónica.

La ciudad Inca de Machu Picchu estaba integrada por templos, palacios, plazas, calles, caminos, fuentes y viviendas, pero también por una zona amplia de terrazas y bancales, dedicada a la agricultura.



Texto y Fotos: Asha Sukhwani

ROMANCE DEL EXAMINADOR

(Cualquier parecido con el romance de Don Rodrigo es casual.)

La mente del funcionario
desmayaba y huía,
trabajando por doquier
al fin del octavo día.
El ordenador de cansado
ya mudar no se podía,
Se conecta cuando quiere,
y se apaga a toda prisa.
Allí habló el examinador,
bien oiréis lo que decía:
“Ayer era un titulado,
hoy soy ya una filfa.
Ayer era funcionario,
hoy soy una desdicha.
¿Dónde estarán los suspensos
que tan a gusto ponía?
Ay expediente mío,
cuna de mis fatigas,
papeles de mis entrañas,
pliegos de mis caricias,
azotes del mío cuerpo,
desgracias que me mancillan.
¿Cuándo acabaré contigo?
¿cuándo llegará el día,
que te conceda y me dejes?
¡Ay Señor, qué maravilla!
Feliz estaré sin ti,
saltando con alegría.
Pero mientras tanto
me estás quitando la vida,
me pones en un aprieto.
¿Dónde acabará mi vida?
Quizás en un manicomio,
lo normal, en la oficina,
que es donde los papeles
crecen a gran porfía.
Para acabar contigo
¡Ay mi madre, ay mi tía!
Buscaré mucho en Epoque.
me romperé la mía vista.
En “ese te ene” buscando,
acabaré en la ruina,
que es una base muy cara,

de los yanquis de Sevilla”
(Ya sé que no es verdad
lo digo porque me rima)
“Y luego para el final,
en la tarde atardecida,
se me quedará la mente
Agotada y bien sufrida.
¡Qué porras! Ella se quedará
bien marchita y bien jodida.
De tanto buscar y buscar
me dará una alferecía.
Ayer era inteligente,
hoy no sé que pasaría,
ayer tenía cabeza,
hoy ya la tengo perdida.
Ay muerte por qué no vienes,
y llevas el alma mía”.
Allí le habló un ermitaño,
bien oiréis lo que decía
“Examinador cansado,
métete en esta abadía,
donde hallarás muy pronto,
en un sitio escondida,
un animal terrible,
una feroz sabandija,
que te comerá todo entero
de penitencia y por envidia.”
Allí entró nuestro hombre,
caminando a toda prisa.
Entró donde estaba la fiera,
y de allí ya no salía,
al rato se oyeron voces,
bien oiréis lo que decían
“Ya me roe, ya me roe,
por do más pecado había”
Y aquí se acaba la historia,
esta historia periclitada.
No os asustéis señores,
que la fiera sabandija
al pobre examinador
la cabeza le roía.

F. Javier Haering, marzo de 2007

PATENTES QUE HICIERON HISTORIA

LOS VAQUEROS O BLUE JEANS

En esta ocasión vamos a ocuparnos de una prenda de vestir que se puede encontrar en los armarios de casi toda la población mundial; los pantalones vaqueros o "blue jeans". Se trata junto con la coca-cola y el cine de Hollywood de uno de los productos que la industria estadounidense ha logrado exportar a todo el planeta. Incluso se puede afirmar que es el uniforme que visten cientos de millones de personas. Esta invención también fue protegida por una patente en sus inicios.

La característica técnica diferenciadora de esta invención respecto a los pantalones ya conocidos a mediados del siglo XIX es la utilización de remaches en las esquinas de los pantalones. El inventor fue Jacob Davis, de nacionalidad alemana, nacido en Riga, Letonia y residente en Reno, Nevada (EE.UU.). Allí trabajaba como sastre y tenía varios clientes que siempre acababan desgarrando los bolsillos de los pantalones que les confeccionaba. En 1872 y con el objeto de reforzarlos, se le ocurrió colocar remaches en las esquinas de los bolsillos, tanto delanteros como traseros y en la base del lugar donde actualmente se ubica la cremallera. La invención tuvo gran aceptación entre sus clientes problemáticos y puesto que en la mentalidad estadounidense, la necesidad de proteger la propiedad industrial siempre ocupó un lugar relevante, empezó a barajar la posibilidad de patentar la invención. Sin embargo, no podía permitirse gastarse los 68 dólares que en aquellos tiempos costaba la presentación de una solicitud de patente. Entonces se le ocurrió solicitar ayuda a Levi Strauss, quien nacido en Alemania había fundado en San Francisco una sucursal de la gran mercería que su familia poseía en Nueva York y se dedicaba a suministrar artículos de mercería a los mineros durante la fiebre del oro. Jacob Davis era uno de sus clientes y Levi aceptó su propuesta de compartir la titularidad de la patente a cambio de hacerse cargo de los gastos asociados con la obtención de la misma.



Levi Strauss



Jacob Davis

La patente fue concedida el 20 de mayo de 1873. A continuación Levi comenzó la fabricación de pantalones y abrigos con remaches, bajo la supervisión de Jacob Davis y con la marca "Levi Strauss & Co.". En cuanto a la tela utilizada para su confección, inicialmente se empleó lona, como

la utilizada para fabricar tiendas de campaña, pero los mineros se quejaron de que los pantalones eran demasiado incómodos, con lo que se pasaron a fabricar con la tela de algodón conocida como vaquera o "denim", que se ha utilizado hasta la fecha. A los pocos años fue necesario ampliar considerablemente las instalaciones de fabricación, dado el éxito que estos productos tuvieron entre los mineros californianos.



Una vez caducada la patente, docenas de fabricantes comenzaron a fabricar pantalones muy similares, basados en la utilización de remaches en las esquinas de los bolsillos. Hasta la década de los 50, su utilización estaba limitada a los trabajadores manuales, pero a finales de esa década comenzó a ser utilizado por estudiantes de educación secundaria de los EE.UU. con el fin de parecer adultos y como símbolo de rebeldía. En las décadas posteriores se fue extendiendo su uso hasta la omnipresencia actual.



Mineros californianos con los pantalones de Levi Strauss en 1882



Remache

La marca de los caballos tirando en sentidos contrarios de un pantalón se empleó por primera vez en 1886 y la etiqueta roja en el bolsillo posterior izquierdo se creó en 1936 para que los vaqueros de Levi Strauss se pudieran identificar a gran distancia.



Marca gráfica protegida en España con el número 1202228

PATENTES CURIOSAS

Título: Cono para helado motorizado

Nº de Patente: US 5971829

Fecha de publicación: 26.10.1999

Problema planteado: Quién no ha deseado alguna vez modelar alguna figura en el helado que estaba consumiendo. Sin embargo se trata de una tarea prácticamente imposible con los soportes de helado tradicionales.

Solución propuesta: El inventor propone la utilización de un soporte de helados en forma de cono, con capacidad de movimiento rotativo.

Descripción de la invención: La bandeja que sirve de soporte a la bola de helado (33) gira gracias a un mecanismo de ruedas dentadas propulsado por un motor eléctrico. Cuando el usuario lo desee, accionará el interruptor (44) y la bola de helado depositada sobre la bandeja (33) comenzará a girar. Utilizando la punta de la lengua será posible esculpir canales como los representados en la figura o cualquier otro tipo de formas.

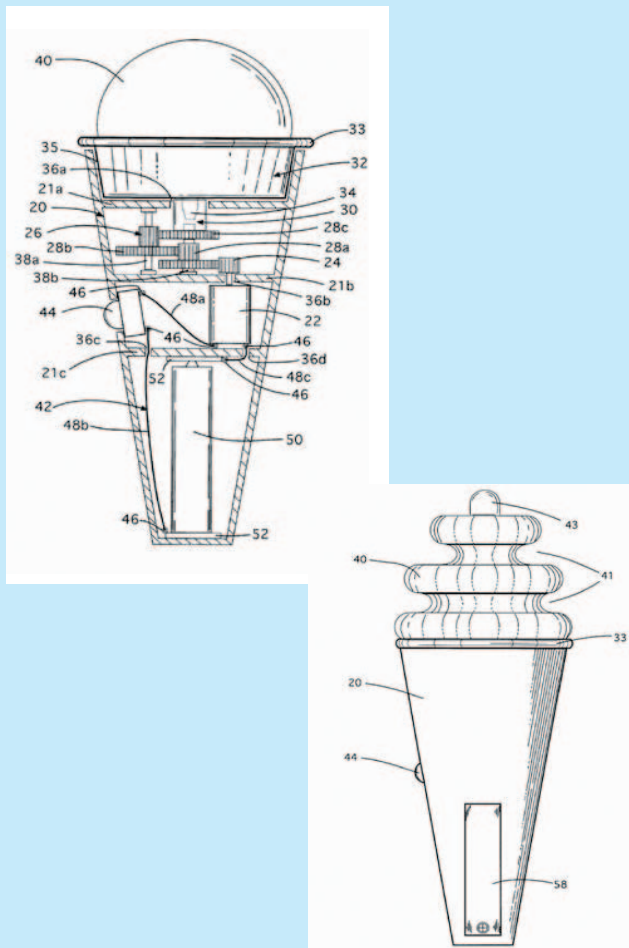

Título: Dispositivo para ahuyentar roedores

Nº de Patente: US 883611

Fecha de publicación: 31.03.1908

Problema planteado: Son ampliamente conocidos los problemas que acarrea la presencia de estos animales en nuestro hogar o alrededores, que van desde lo desagradable de su visión hasta la transmisión de enfermedades y pérdidas materiales.

Solución propuesta: A diferencia de lo que sucede habitualmente en estos casos, la trampa no tiene como objetivo el eliminar al incauto roedor que cae en la misma, sino que lo transforma en un mensajero que ahuyentará a sus congéneres.

Descripción de la invención: El dispositivo consta de una entrada en forma de túnel que soporta un muelle (H) del cual cuelga un cascabel (h). Cuando el roedor trata de atrapar el cebo (r), se dispara un mecanismo que hace que las paredes del túnel de entrada se separen y el muelle rodee el cuello de la víctima. Ahora el roedor huirá despavorido hacia su guarida, causando el pánico entre sus compañeros, que huirán del lugar en un santiamén.

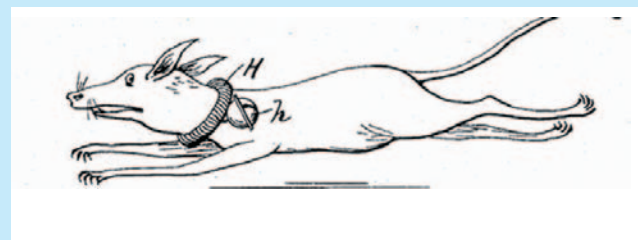
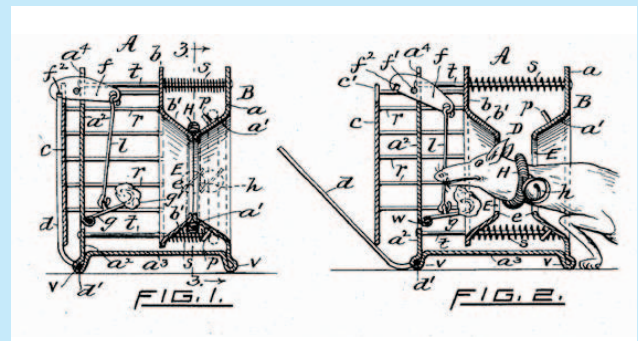

FOTOS DE ANTAÑO

En este número comenzamos una nueva sección en la que publicaremos fotos antiguas proporcionadas por nuestros lectores. Iniciamos la sección con fotos facilitadas por Rafael de la Cierva. Aquellos interesados en la publicación de sus fotos antiguas pueden enviarlas a la dirección de correo de cualquiera de los miembros del comité de redacción.



Un lugar ideal para jugar al fútbol.



En el campo cualquier ayuda era bienvenida.



Campos de refugiados saharauis en Tinduf.